

K標準マイタギヤ



●ご注文 表記例

KM1-20

マイタギヤNo.

KM2.5-25

マイタギヤNo.

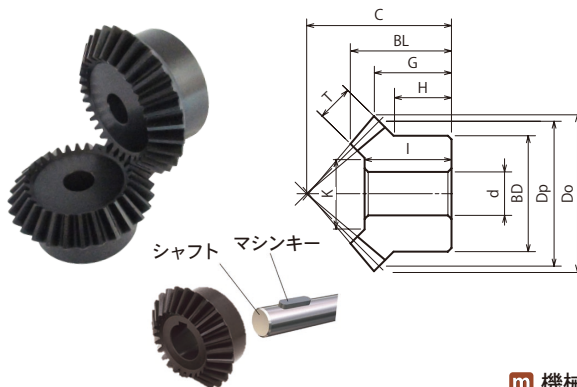

シャフト マシンキー

KANAマシンキーを併せて
ご利用ください。 P436-437参照

m 機械構造用炭素鋼
S 黒染

マイタギヤ No.	モジュール	歯数	穴径 d H7	ボス径 BD	歯先円直径 Do	基準円直径 Dp	組立距離 C	全長 BL	歯先距離 G	ボス長さ H	穴長さ I	歯幅 T	おさえ面径 K	重量 Kg	定価 (円)	Semi-F 定価 (円)
KM1-20	1	20	6	16	21.41	20	20	13.94	10.71	8	12	5	9.86	0.02	780	2,300
KM1-25	1	25	6	20	26.41	25	23	15.16	11.21	8	14	6	15.03	0.04	980	2,600
KM1-30	1	30	8	24	31.41	30	28	17.71	13.71	10	16	6	19.03	0.06	1,150	3,000
KM1.5-20	1.5	20	8	26	32.12	30	30	21.24	16.06	13	19	8	15.378	0.07	1,020	2,900
KM1.5-25	1.5	25	10	30	39.62	37.5	34	22.25	16.31	11.5	19	9	19.54	0.11	1,400	3,300
KM1.5-30	1.5	30	10	36	47.12	45	43	28.24	21.56	16	25	10	25.7	0.21	1,640	3,600
KM2-20	2	20	12	34	42.83	40	37	24.89	18.41	14	22	10	21.72	0.15	1,260	3,200
KM2-25	2	25	12	40	52.83	50	40	24.33	16.41	10	20	12	26.06	0.22	1,660	3,600
KM2-30	2	30	12	45	62.83	60	50	29.42	21.41	12.5	25	12	36.07	0.37	2,140	4,100
KM2.5-20	2.5	20	14	42	53.54	50	48	32.54	24.77	19	29	12	28.06	0.3	1,640	3,600
KM2.5-25	2.5	25	16	50	66.04	62.5	50	30.41	20.52	12.5	26	15	34.57	0.42	2,140	4,100
KM2.5-30	2.5	30	16	60	78.54	75	62	36.28	26.27	17	32	15	47.57	0.76	2,980	4,900
KM3-20	3	20	16	50	64.24	60	58	39.84	30.12	23	35	15	31.567	0.53	2,140	4,300
KM3-25	3	25	20	60	79.24	75	60	37.81	24.62	15	32	20	37.44	0.74	2,780	5,000
KM3-30	3	30	20	70	94.24	90	75	45.47	32.12	20	40	20	53.43	1.32	4,100	6,800
KM3.5-20	3.5	20	20	60	74.95	70	65	44.13	32.47	25	40	18	39.1	0.82	2,860	5,300
KM3.5-25	3.5	25	25	70	92.45	87.5	70	43.23	28.72	17.5	37	22	46.77	1.15	3,680	6,400
KM3.5-30	3.5	30	25	90	109.95	105	85	49.66	34.97	25	45	22	67.77	2.2	6,280	9,800
KM4-20	4	20	20	64	85.65	80	75	50.78	37.83	27	45	20	43.436	1.15	3,700	7,500
KM4-25	4	25	28	80	105.66	100	80	49.32	32.83	20	43	25	55.29	1.73	5,060	9,400
KM4-30	4	30	28	100	125.66	120	95	54.52	37.83	25	50	25	79.28	3.09	7,340	13,300

※Semi-Fシリーズ マイタギヤのご注文方法は、P38～P47をご参照下さい。
※定価は1ヶあたりの価格です。



ご注文方法

マイタギヤNo. と数量



ご案内

*ご要望に応じて、カタログ以外のサイズの製作、軸穴・キー・タップ等の加工をいたしますので詳細については弊社営業所までお問い合わせください。

*RoHS規制適合については、各営業所へお問い合わせください。



当日発送

*欠品の場合もございます。在庫数はKANA公式オンラインショップ www.kana.jp からご確認ください。
P22-23参照



CAD



ご注意

**K標準マイタギヤは2ヶ/1set
でご利用ください。**